

MÉMO  
MÉMOIRE



MÉMOIRE  
MÉMOIRE

MÉM

MÉMOIRE

MOÏRE

MÉMOIRE

MÉMOIRE

Dear Customer,

We would like to thank you for your confidence and we congratulate you on your choice.

## **1. Instructions for use**

Horizon allows you to insert your automatic watch into its rotating winding case, ensuring a perfectly smooth winding. The program covers the majority of automatic watch models on the market.

### **1.2 Characteristics**

- Very silent Swiss engine.
- Ergonomic bracelet support, covered with fine leather, easy to use.
- Alternating program in both directions, left and right.  
4 x 6 hour cycle per day, rotation speed being set at approximately 4 rotations per minute.
- Power supply by electricity (220 Volt) or battery (2AA)

## 2 Getting started

### 2.1 Positioning of the watch winder:

When in use, Horizon has to be placed on a stable support .

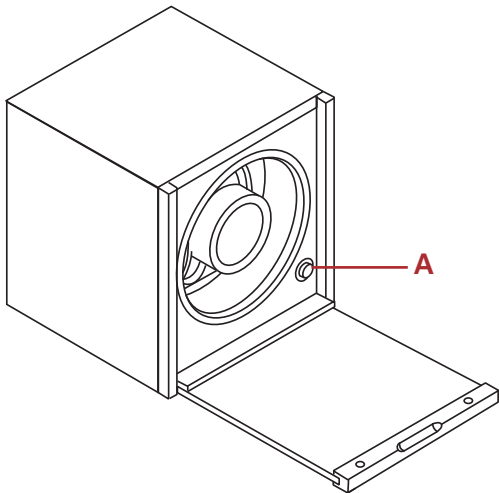

## 2.2 Starting the device

The watch winder can be started by pushing the «on/off» button.

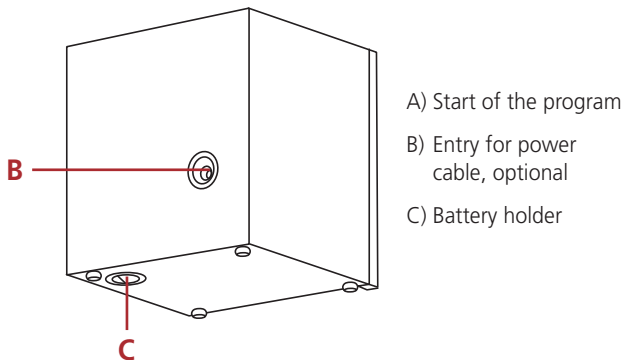

## 2.3 Inserting your watch

Our bracelet supports are designed to fit your watch perfectly. They are designed to enable easy insertion.

Place your watch on the right support (size L or M) and insert it into the watch winder. Make sure the support is fixed correctly.

### 3. Acoustic signals

Acoustic signals	Functions	What to do
1 long	System starts	—
1 short	Every 16 seconds: Batteries need to be replaced	Replace batteries or use the power cable
None	Batteries are completely empty	Replace batteries or use the power cable

### 4. Life cycle and replacement of batteries

Horizon watch winder has been designed to be very economic in energy consumption and thus assure you the greatest longevity possible with two batteries.

To change the batteries, according to the picture, unscrew the cover and insert AA alkaline 1.5Volt batteries.

Make sure the batteries are positioned correctly, otherwise the device may deteriorate.

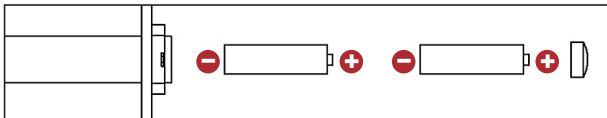

## 5. Maintenance, cleaning and troubleshooting

Your watch winder does not need any particular maintenance. However, we recommend to clean it regularly with a soft, dry cloth (microfibre). No cleaning product is needed.

Warranty: Simply take your watch winder back to the point of sale, together with your invoice. For more information, please refer to **Warranty** (§8 of this manual). We guarantee repair or replacement of your watch winder within the shortest possible time.

## **6. Precautions of use**

In order to avoid any problems that could deteriorate your watch winder, please make sure to follow the following instructions carefully.

- 1) Please use your Horizon only to the use for which it has been designed: in the position as described in this manual, on a flat and stable support.
- 2) Do not expose your watch winder to humidity, water, strong heat (such as heating, direct sunlight, etc...) to vibrations, sand, dust, as well as strong light.
- 3) Keep your watch winder out of the reach of children.
- 4) Horizon watch winder was designed for an ideal functioning between 10°C and 40°C.
- 5) Make sure to insert the batteries according to the corresponding +/- signs.

## **7. Disposal and recycling**

Thank you for taking back your Horizon either to an appropriate disposal point for electric and electronic material and batteries, your



waste disposal point or to your authorized point of sale. Please make sure to remove the batteries beforehand and dispose of them through the appropriate channel.

## **8. Warranty and conditions**

**2 years warranty**, as of the date of purchase, for all manufacturing defects in or functioning. Repair or replacement against proof of purchase at any of our authorized points of sale.

The following are except from warranty:

- damage that can be attributed to normal use of the product (such as scratches, marks, etc...)
- damage caused by wrong handling of the device, other than the one described in this manual and non-observation of the precautions of use and these instructions (exposure to humidity, water, temperatures other than those recommended, wrong insertion of batteries, non-respect of the type of batteries, wrong manipulation of the winding case, break, etc...).

## 9. Jurisdiction and disclaimer

The place of jurisdiction is Lausanne, Switzerland. In case of litigation, only the court of Lausanne is competent.

Under no circumstances can RDI-Charles Kaeser be held responsible for damage caused by inappropriate use, a programming error or other damage to the watches, other goods or individuals.



CH-1073 Savigny (Switzerland)  
rdi22@bluewin.ch

MÉMO  
MÉMOIRE



MÉMOIRE  
MÉMOIRE

MÉM

MÉMOIRE

MOÏRE

MÉMOÏRE

MÉMOÏRE

Cher Client,

Nous vous remercions de votre confiance et vous félicitons de votre choix.

## **1. Utilisation**

Horizon vous permet d'insérer votre montre automatique dans son écran rotatif tout en lui assurant un remontage dans les règles de l'art. Le programme recouvre la majorité des modèles de montres automatiques, mises sur le marché.

### **1.1 Caractéristiques**

- Groupe-moteur Suisse, silencieux.
- Support-bracelet ergonomique, d'insertion facile, gainé de cuir fin
- Un programme alterné, rotation gauche droite.  
Cycle de 4 x 6 heures par jour, la vitesse de rotation étant réglée à environ 4 révolutions par minute.
- Alimentation sur secteur ou piles (2 AA)

## 2 **Première mise en fonction**

### **2.1 Positionnement du remontoir:**

Lors de son utilisation, Horizon doit se trouver impérativement posé sur un support stable.

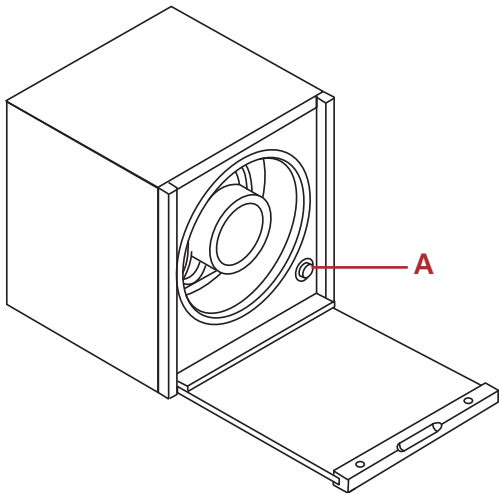

## 2.2 Mise en marche de l'appareil

La mise en marche du remontoir se fait par le bouton-poussoir (A).

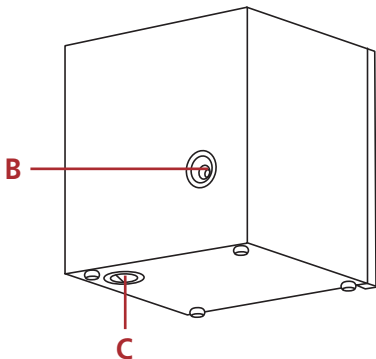

A) Enclenchement  
du programme

B) Prise de câble  
pour l'alimentation  
en option

C) Logement des piles

## 2.3 Mise en place de votre montre

Nos supports-bracelet sont développés pour épouser au mieux votre bracelet-montre. Il sont conçus de manière à pouvoir être insérés facilement.

Veillez fixer votre montre sur le bon support-bracelet (taille L ou taille M) et insérez-le dans le remontoir.

Prenez garde que le support-bracelet soit bien en place.

### **3. Signaux sonores**

Signaux sonores	Fonctions	Qu'en faire
1 long	Mise en marche du système	—
1 court	Alarme changement de piles, toutes les 16 secondes	Changer les piles ou mettre sur secteur
Aucun	Piles complètement déchargées	Changer les piles ou mettre sur secteur

### **4. Longévité et remplacement des piles**

Le remontoir Horizon a été conçu pour être économe en énergie et vous assurer la plus grande longévité possible de fonctionnement avec deux piles.



Pour effectuer le remplacement des piles, selon le schéma, dévissez le couvercle et insérez les piles modèles AA, alcalines de 1,5 Volt.

Attention de bien vouloir respecter le positionnement de celles-ci. Le non-respect des polarités peut détériorer votre appareil.

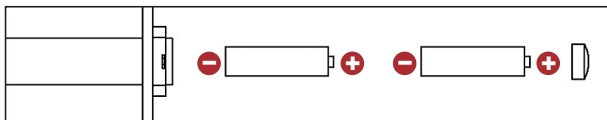

## 5. Maintenance, nettoyage et pannes

Votre remontoir ne nécessite pas de maintenance particulière. Nous vous recommandons de le nettoyer néanmoins régulièrement avec un chiffon doux, genre microfibre, sans produit particulier.

Pannes sous garantie: ramenez simplement votre appareil au lieu de votre achat, sur présentation de facture à l'appui. Pour plus d'informations, se référer sous **Garantie** (§8 de ce présent manuel). Nous vous assurons de la réparation ou du remplacement de celui-ci dans les plus brefs délais.

## **6. Précautions d'usage**

Pour éviter tout problème qui pourrait détériorer votre remontoir, nous vous remercions d'observer les précautions d'usage suivantes.

- 1) Utiliser votre Horizon à l'usage pour lequel il a été conçu, dans la position prescrite dans ce présent manuel, sur une surface plane.
- 2) Ne pas l'exposer à l'humidité, à l'eau, à de fortes sources de chaleur (telles que radiateurs, véhicule stationné en plein soleil, etc.), aux endroits soumis à des vibrations, sablonneux ou poussiéreux, ainsi qu'à de fortes sources de lumière.
- 3) Le laisser hors de portée des enfants.
- 4) Horizon a été conçu pour un fonctionnement optimal entre 10°C et 40°C.
- 5) Faire attention à la polarité des piles.

## **7. Elimination et recyclage**

Merci de bien vouloir ramener votre Horizon soit à un point de collecte approprié pour l'élimination des équipements électriques,

électroniques et des piles, votre déchetterie ou chez notre revendeur agréé.

Nous portons votre attention sur le fait que les piles doivent être impérativement sorties auparavant et éliminées elles aussi par la filière appropriée.

## **8. Garantie et conditions**

La **garantie est de 2 ans**, à partir de la date d'achat, pour tous défauts de fabrication ou de fonctionnement. Réparation ou remplacement sur preuve d'achat chez un de nos revendeurs agréés.

Conditions d'exclusion de la garantie:

- les dommages liés à l'usure normale du produit (griffures, marques, etc.)
- les dommages causés par une mauvaise utilisation de l'écran rotatif, autre que celle précisée dans ce manuel et la non-observation des précautions d'usage et du mode d'emploi. (exposition en milieu humide, eau, températures en dehors de la plage de fonctionnement, mauvaise polarité des piles, piles non conformes, mauvaise manipulation de l'écran, casse, etc.).

## 9. For juridique et décharge

Le For juridique de RDI est Lausanne, Suisse. En cas de litige, seul le tribunal de Lausanne est compétent.

RDI-Charles Kaeser ne peut être en aucun cas tenu pour responsable des dégâts causés par une utilisation inappropriée, une erreur de programmation, ou autres; aux montres, biens ou individus.



CH-1073 Savigny (Switzerland)  
rdi22@bluewin.ch